



- Экономичные и с хорошей динамикой
- Идеальны для работы в вертикальном положении
- Меньшая перемещаемая масса



# Консольные приводы DGEA

Особенности

FESTO

## Общая информация

- Суперплоская  $\Omega$ -образная каретка привода позволяет воспринимать высокие значения моментов нагрузки.
- Высококачественная направляющая, аналогичная приводам DGE-KF/DGP-KF.
- Улучшенные динамические свойства по сравнению с приводом DGE-ZR в консольном режиме работы, поскольку мотор, редуктор и головка привода надежно закреплены и, таким образом, перемещаемая нагрузка (профильный корпус) существенно уменьшена.
- Можно использовать проверенные и испытанные стандартные контроллеры моторов.
- Монтажные принадлежности, адаптированные к новой многокоординатной модульной системе.



## Важные данные

Размер	18	25	40
Макс. рабочий ход [мм]	800	900	1 000
Макс. рабочая нагрузка [кг]	7	18	27
Макс. скорость [м/с]	3	3	3
Макс. усилие подачи [Н]	230	400	1 000

## Описание



reddot

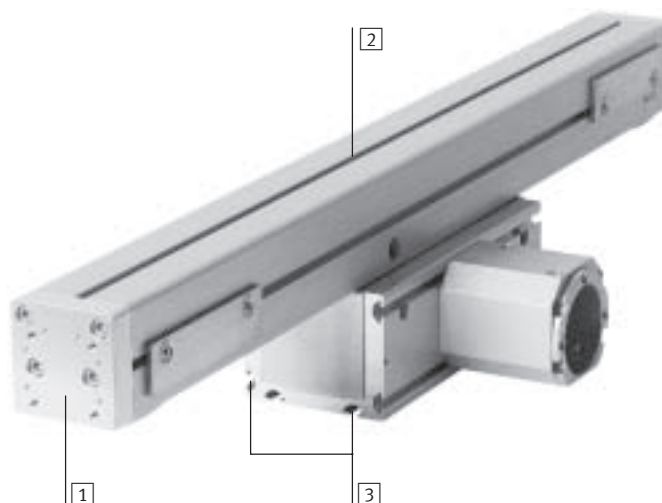

- 1 Монтажный интерфейс для рабочей нагрузки: резьба, центрирующие отверстия и стыковочная поверхность идентичны торцевым крышкам привода DGE. Обе крышки могут быть обработаны на станке для получения желаемой стыковочной поверхности или заменены другими.
- 2 Профильный корпус: 3 стороны с пазами для внешнего монтажа – место для прокладки шлангов и электрических кабелей
- 3 Монтажный интерфейс для консольного режима работы (адаптирован к каретке DGE-...)

# Консольные приводы DGEA

Особенности

FESTO

## Выбор элементов для электромеханических систем позиционирования

Контроллер шагового  
мотора  
SEC-ST  
→ 5 / 2.2-13  
→ [www.festo.com](http://www.festo.com)



Контроллер  
сервомотора  
SEC-AC  
→ 5 / 2.2-26  
→ [www.festo.com](http://www.festo.com)



Контроллер  
координаты  
SPC-200  
→ 5 / 1.3-2  
→ [www.festo.com](http://www.festo.com)



Шаговый мотор  
MTR-ST  
→ 5 / 2.3-2  
→ [www.festo.com](http://www.festo.com)



Сервомотор  
MTR-AC  
→ 5 / 2.3-16  
→ [www.festo.com](http://www.festo.com)



Муфта  
KSE-...  
→ 5 / 2.3-3  
→ [www.festo.com](http://www.festo.com)



Фланец мотора  
MTR-FL-...  
→ 5 / 2.3-8  
→ [www.festo.com](http://www.festo.com)



Консольный привод  
DGEA-...-ZR-...



Привод с зубчатым ремнем  
и шариковой направляющей  
DGE-...-ZR-KF-...



Привод с зубчатым  
ремнем и роликовой  
направляющей  
DGE-...-ZR-RF-...



Привод со шпинделем  
и шариковой направляющей  
DGE-...-SP-...

# Консольные приводы DGEA

Пример системы

FESTO

Системный продукт для техники перемещения и сборки

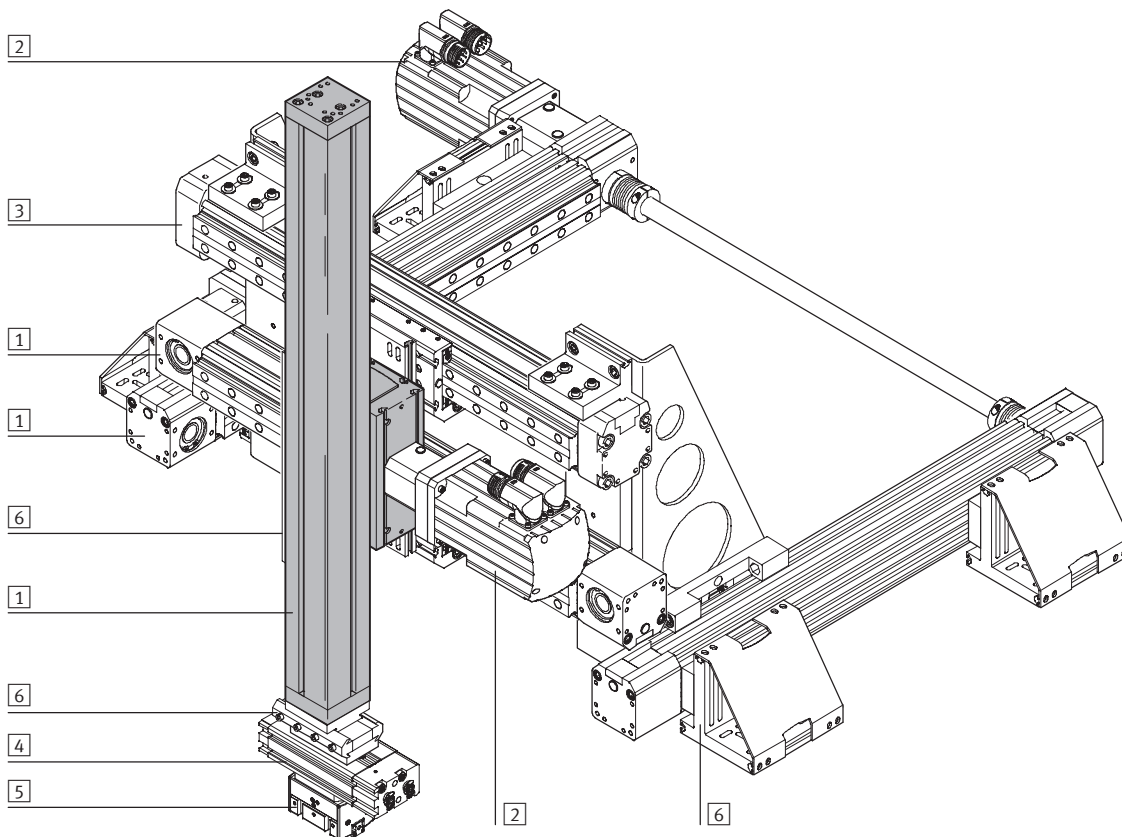

Элементы и принадлежности системы		
	Краткое описание	→ Стр.
1	Электромеханические приводы	Широкий диапазон комбинаций для техники перемещения и сборки 5 / 2.1-1 www.festo.com
2	Моторы	Серво и шаговые моторы, с редуктором и без 5 / 2.2-1 www.festo.com
3	Пассивная направляющая	Широкий диапазон комбинаций для техники перемещения и сборки 5 / 3.4-3
4	Пневматические приводы	Широкий диапазон комбинаций для техники перемещения и сборки Том 1 www.festo.com
5	Захват	Широкий диапазон комбинаций для техники перемещения и сборки Том 1 www.festo.com
6	Адаптер	Для соединений привод/привод и привод/захват 5 / 3.2-1 www.festo.com
	Основные монтажные элементы	Профили и их соединения, а также соединения профиль/привод 5 / 3.1-1 www.festo.com
	Элементы соединений	Для осуществления разводки проводов и шлангов без опасности их повреждения 5 / 3.5-1 www.festo.com

# Консольные приводы DGEA

Система обозначений

FESTO

		DGEA	-	25	-	500	-	ZR	-	WH	-	KV	-	ZWK	-	STD	-		-	
<b>Тип</b>		DGEA																		
	Консольный привод																			
<b>Размер [мм]</b>																				
<b>Ход [мм]</b>																				
<b>Функция привода</b>		ZR																		
	Зубчатый ремень																			
<b>Головка привода</b>		WH																		
	Вал привода, сзади																			
	Вал привода, спереди																			
	Вал привода с двух сторон																			
<b>Корпус муфты</b>		KV																		
	Головка привода, спереди																			
	Головка привода, сзади																			
	Головка привода спереди, для высокой производительности																			
	Головка привода сзади, для высокой производительности																			
<b>Дополнительная головка привода</b>		ZWK																		
	Без вала привода																			
<b>Тип мотора</b>		STD																		
	Шаговый мотор																			
	Шаговый мотор с редуктором																			
	Сервомотор с редуктором																			
	Сервомотор со встроенным редуктором																			
<b>Тормоз мотора</b>		BR																		
	Тормоз																			
<b>Принадлежности, поставляемые отдельно</b>		...S																		
	Профиль для монтажного паза																			
	Профиль для головки привода																			
	Резьбовой вкладыш для монтажного паза																			
	Резьбовой вкладыш для головки привода																			
	Амортизатор с держателем																			
	Центрирующая втулка																			
	Монтажный комплект для датчика положения																			
	Датчик положения с кабелем (нормально разомкнутый контакт)																			
	Датчик положения с кабелем (нормально замкнутый контакт)																			
	Датчик положения со штекером (нормально разомкнутый контакт)																			
	Датчик положения со штекером (нормально замкнутый контакт)																			
	Штекерная розетка с кабелем 2,5 м																			

# Консольные приводы DGEA

Обзор принадлежностей

FESTO

Электрические системы позиционирования  
Электромеханические приводы

2.1

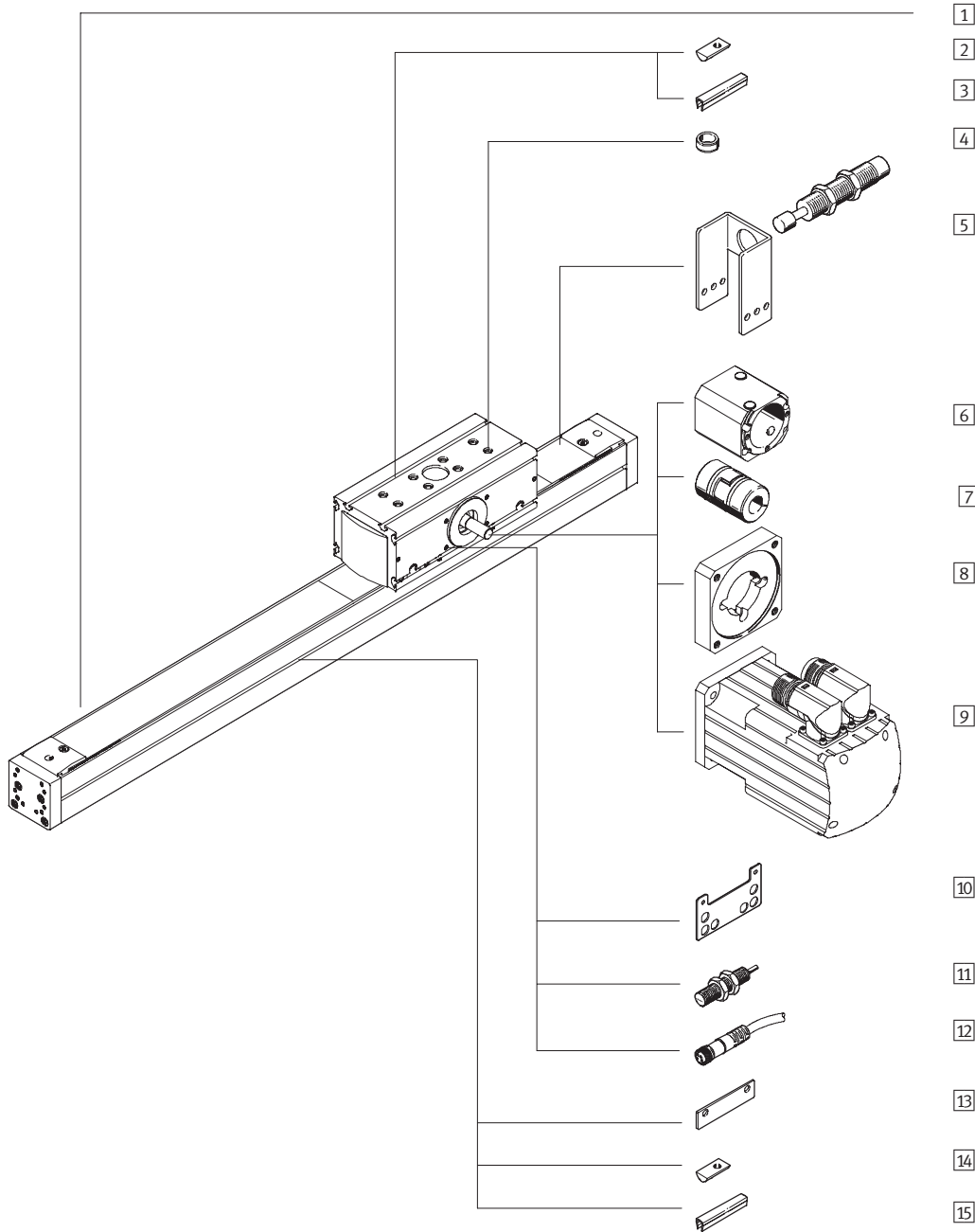

# Консольные приводы DGEA

FESTO



Обзор принадлежностей

Варианты и принадлежности		
Тип	Краткое описание	Стр.
1 Когсольный привод DGEA	Электромеханические приводы	5 / 2.1-80
2 Резьбовой вкладыш для головки привода X	Для монтажа привода	5 / 2.1-89
3 Профиль для паза головки привода B	Для защиты от попадания грязи	5 / 2.1-89
4 Центрирующая втулка Z	Для центрирования привода	5 / 2.1-89
5 Амортизатор с держателем C	Предотвращает повреждение привода в случае сбоя подачи питания (при работе в вертикальном положении), если привод перемещен в крайнее положение под действием нагрузки.	5 / 2.1-88
6 Корпус муфты KG	Адаптер для монтажа мотора на привод	5 / 2.1-87
7 Муфта KSE	Соединительный элемент между приводом и мотором	5 / 2.1-87
8 Фланец мотора MTR-FL	Соединительный элемент между корпусом муфты и мотором	5 / 2.1-87
9 Мотор MTR	Моторы специально подобраны к приводу, с редуктором или без	5 / 2.1-87
10 Монтажная плита L	Адаптер для монтажа датчика положения SIEN на привод	5 / 2.1-89
11 Датчики положения O/P/W/R	Для получения сигнала и контроля безопасности	5 / 2.1-90
12 Штекерная розетка с кабелем B	Для датчика положения	5 / 2.1-90
13 Флажок переключения датчика L	Для опроса положения каретки	5 / 2.1-89
14 Резьбовой вкладыш для профильного паза Y	Для монтажа и установки принадлежностей	5 / 2.1-89
15 Профиль для паза S	Для защиты от попадания грязи	5 / 2.1-89

# Консольные приводы DGEA

Технические данные

FESTO

-  - Размер  
18, 25, 40 мм
-  - Ход  
100 ... 1000 мм



Основные характеристики			
Размер	18	25	40
Конструкция	Консольный привод с зубчатым ремнем		
Направляющая	Шариковая направляющая		
Положение установки	Любое		
Макс. рабочий ход <sup>1)</sup>	[мм]	1 ... 800	1 ... 900
Макс. рабочая нагрузка, независимо от положения	[кг]	5	10
Макс. рабочая нагрузка, в вертикальном положении	[кг]	7	18
Макс. усилие подачи F <sub>x</sub>	[Н]	230	400
Макс. приводной момент	[Нм]	3	5,2
Макс. момент привода без нагрузки <sup>2)</sup>	[Нм]	0,4	0,4
Макс. скорость	[м/с]	3	
Точность повторения	[мм]	< ±0.05	

- 1) Полный ход = рабочий ход + 2 x запас хода  
2) Измерен при скорости 0,2 м/с

Условия рабочей и окружающей среды			
Размер	18	25	40
Окружающая температура	[°C]	-10 ... +60	
Класс защиты	IP20		

Вес [кг]			
Размер	18	25	40
Базовый вес при ходе 0 мм <sup>1)</sup>	2,8	4,9	14,3
Дополнительный вес на 100 мм хода	0,35	0,47	1
Со второй головкой привода			
Базовый вес при ходе 0 мм <sup>1)</sup>	4,7	8,5	23,2
Дополнительный вес на 100 мм хода	0,35	0,47	1

- 1) Без мотора, муфты, корпуса муфты и принадлежностей

Массовый момент инерции			
Размер	18	25	40
J <sub>O</sub>	[кг см <sup>2</sup> ]	2,87	4,45
J <sub>O</sub> со второй головкой привода	[кг см <sup>2</sup> ]	4,08	6,4
J <sub>H</sub> на метр хода	[кг см <sup>2</sup> /м]	0,6	0,8
J <sub>L</sub> на 1 кг рабочей нагрузки	[кг см <sup>2</sup> /кг]	1,66	1,66

Массовый момент инерции J<sub>A</sub> всего привода вычисляется по формуле:  

$$J_A = J_O + J_H \times \text{рабочий ход [м]} + J_L \times m_{\text{рабочая нагрузка [кг]}}$$



# Консольные приводы DGEA

Технические данные

FESTO

Зубчатый ремень				
Размер		18	25	40
Удлинение <sup>1)</sup>	[%]	0,037	0,053	0,056
Шаг зацепления	[мм]	3	3	5
Эффективный радиус; эффективный диаметр	[мм]	25,78	25,78	38,2
Коэффициент подачи	[мм/об.]	81	81	120

1) При максимальном усилии подачи

## Материалы

Продольный разрез

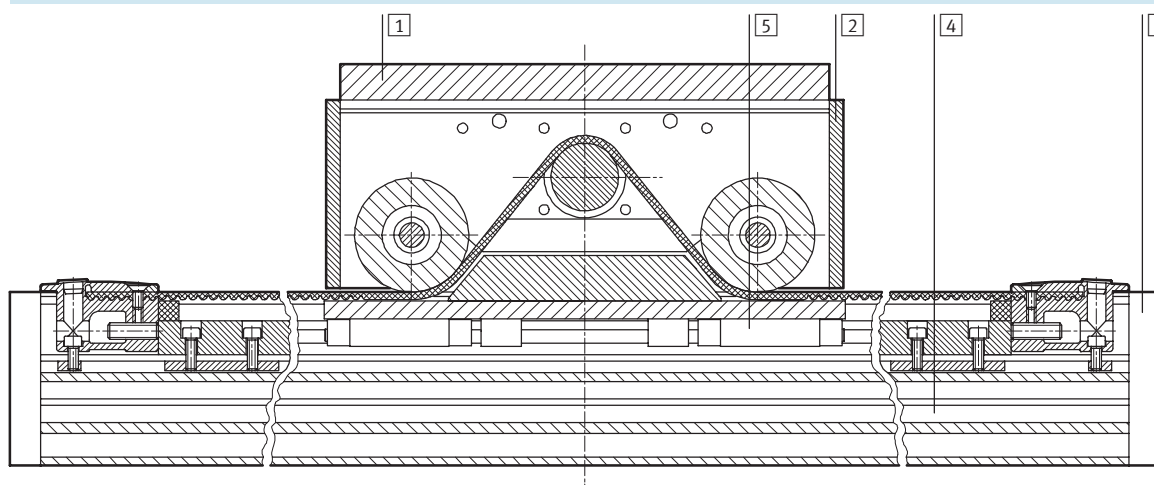

Привод	
1 Каретка головки привода	Гальванизированная сталь
2 Головка привода – Корпус	Анодированный алюминий
3 Торцевая крышка	Анодированный алюминий
4 Профиль	Анодированный алюминий
5 Направляющая рейка	Накатанная сталь, с антикоррозионным покрытием

## Запас хода

L2 Головка привода в крайнем положении рабочего хода

L8 Расстояние между механическим упором и внешним размером привода

L9 Запас хода – это расстояние, предусмотренное с обеих сторон привода, в дополнение к длине хода для безопасного торможения.

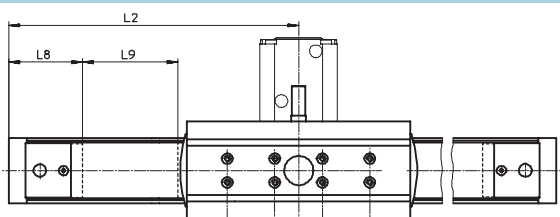

Пример:

Тип DGEA-25-500-ZR

Рабочий ход = 500 мм

Запас хода = (2x81 мм)=162 мм

Полный ход = 500 мм + 126 мм  
= 662 мм

Размер	18	25	40
L9 с каждой стороны [мм]	81	81	120

# Консольные приводы DGEA

Технические данные

FESTO

## Значения нагрузок для направляющей

Указанные усилия и моменты приложены к продольной оси направляющей рейки. Во время работы в динамике эти значения превышать нельзя. Особое внимание нужно уделять фазе торможения.

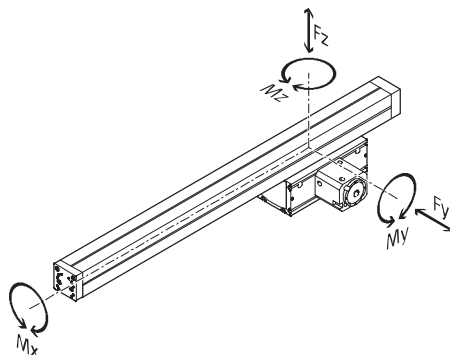

Если привод одновременно нагружен несколькими указанными ниже усилиями и моментами, то кроме соблюдения максимальных значений нагрузок должно выполняться следующее условие:

$$\frac{F_y}{F_{y_{\max}}} + \frac{F_z}{F_{z_{\max}}} + \frac{M_x}{M_{x_{\max}}} + \frac{M_y}{M_{y_{\max}}} + \frac{M_z}{M_{z_{\max}}} \leq 1$$

### Допустимые усилия и моменты

Размер		18	25	40
$F_{y_{\max}}$	[Н]	2000	3080	7300
$F_{z_{\max}}$	[Н]	2000	3080	7300
$M_{x_{\max}}$	[Нм]	19	28	133
$M_{y_{\max}}$	[Нм]	94	230	665
$M_{z_{\max}}$	[Нм]	65	160	460

## Значения нагрузок на интерфейс для крепления нагрузки (торцевые крышки)

Указанные усилия и моменты относятся к интерфейсу для крепления нагрузки. Во время работы в динамике эти значения превышать нельзя. Особое внимание нужно уделять фазе торможения.

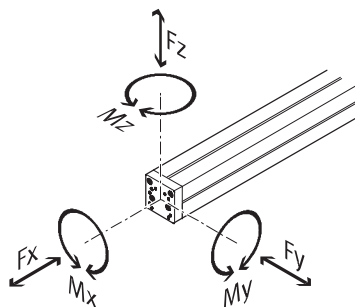

Если привод одновременно нагружен несколькими указанными ниже усилиями и моментами, то кроме соблюдения максимальных значений нагрузок должно выполняться следующее условие:

$$\frac{F_x}{F_{x_{\max}}} + \frac{F_y}{F_{y_{\max}}} + \frac{F_z}{F_{z_{\max}}} + \frac{M_x}{M_{x_{\max}}} + \frac{M_y}{M_{y_{\max}}} + \frac{M_z}{M_{z_{\max}}} \leq 1$$

### Допустимые усилия и моменты

Размер		18	25	40
$F_{x_{\max}}$	[Н]	6 000	6 000	8 400
$F_{y_{\max}}$	[Н]	2240	2240	3200
$F_{z_{\max}}$	[Н]	2 240	2 240	3 200
$M_{x_{\max}}$	[Нм]	30	50	118
$M_{y_{\max}}$	[Нм]	125	230	407
$M_{z_{\max}}$	[Нм]	185	273	580



Программа выбора

PtTool

[www.festo.com/en/engineering](http://www.festo.com/en/engineering)

# Консольные приводы DGEA

Технические данные

FESTO

## Момент инерции поперечного сечения<sup>1)</sup>

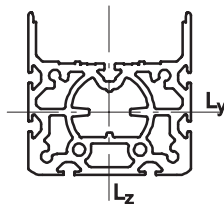

Размер		18	25	40
$L_{y\text{макс.}}$	[мм <sup>4</sup> ]	$135 \times 10^3$	$438 \times 10^3$	$1894 \times 10^3$
$L_{z\text{макс.}}$	[мм <sup>4</sup> ]	$173 \times 10^3$	$432 \times 10^3$	$1759 \times 10^3$

1) После обработки или замены торцевой крышки, эти значения недействительны.

## Зависимость отклонения f профиля от расстояния L и эффективной нагрузки m

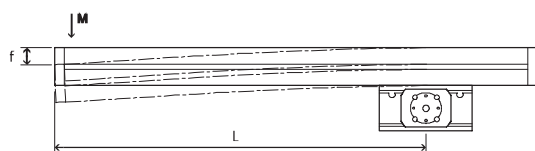

DGEA-18

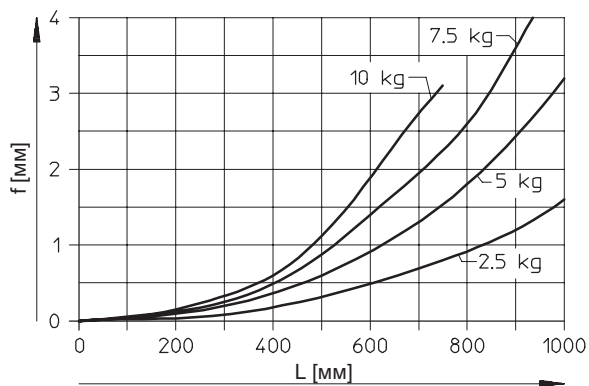

DGEA-25

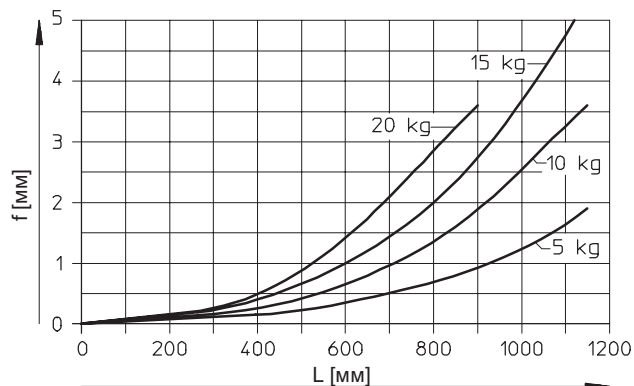

DGEA-40

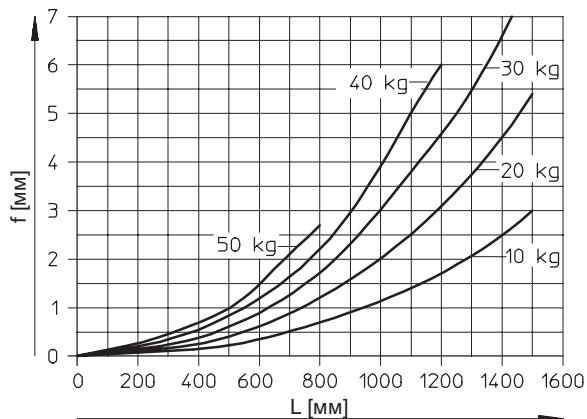

# Консольные приводы DGEA

Технические данные



## Размеры

Загрузка CAD данных → [www.festo.com/en/engineering](http://www.festo.com/en/engineering)

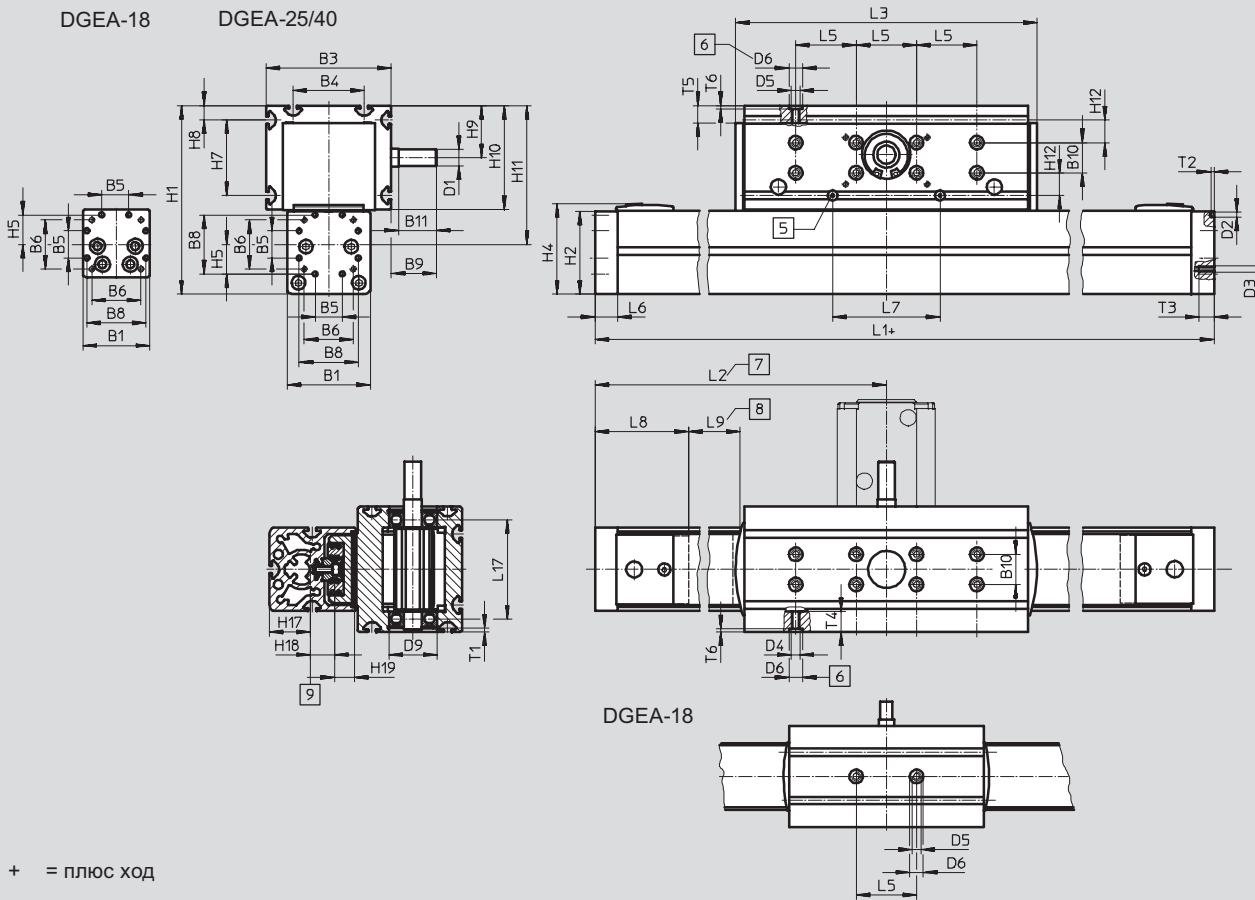

## Корпус муфты

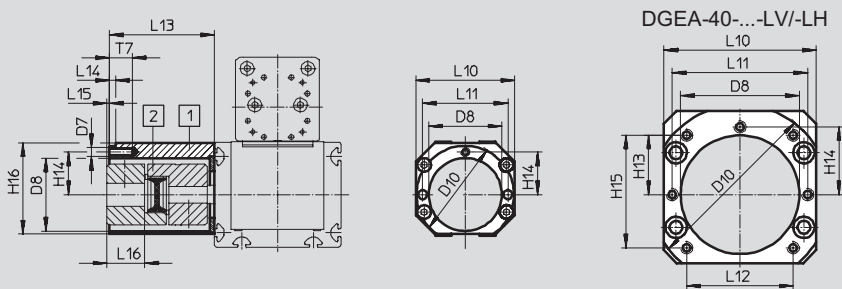

## Со второй головкой привода

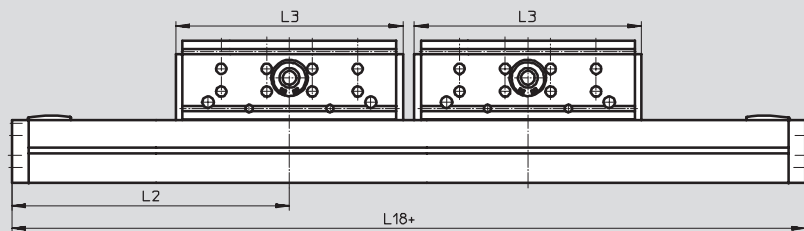

# Консольные приводы DGEA

Технические данные

FESTO

Профиль корпуса

Размер 18

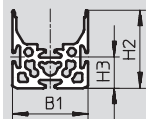

Размер 25

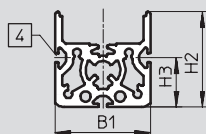

Размер 40

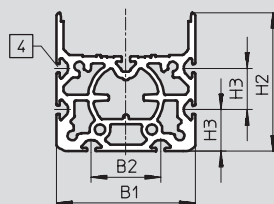

- 1 Корпус муфты
- 2 Муфта
- 4 Монтажный паз для элемента NST (вкладыша)

- 5 Смазочный ниппель
- 6 Отверстие для центрирующей втулки ZBH-9
- 7 Каретка в крайнем положении рабочего хода

- 8 Запас хода (предусмотренное расстояние от механического ограничителя с обеих сторон для безопасного торможения)

- 9 Центр тяжести перемещаемого профиля

Размер [мм]	Вариант	B1	B2	B3	B4	B5 ±0,1	B6	B8	B9	B10	B11	D1 ∅ h6	D2 ∅	D3
18	KV/KH	44	–	67	32	18	32,5	39,1	16	–	12	8	–	–
25	KV/KH	55	–	83	47	18	32,5	39,1	29,8	20	25	11	3	M4
40	KV/KH	80	40	111,8	72	28	49	53	30,1	40	25	15	4	M5
	LV/LH													

Размер [мм]	Вариант	D4	D5	D6 ∅ H7	D7	D8 ∅	D9 ∅ H7	D10 ∅ g7	H1	H2	H3	H4	H5	H7
18	KV/KH	–	M6	9	M4	32	28	44	99	45	18	50,8	19,55	20
25	KV/KH	M6	M6	9	M6	48	32	64	128	57,7	28,7	63,1	19,55	50
40	KV/KH	M6	M6	9	M6	48	40	64	197	85	24	91,3	26,5	72
	LV/LH				M8	78		118						

Размер [мм]	Вариант	H8	H9	H10	H11	H12	H13	H14 ±0,1	H15	H16	H17	H18	H19
18	KV/KH	8	30,5	52	77	–	–	19	–	45	19,6	10	14,3
25	KV/KH	9,5	32,5	69	95	15	–	28	–	60	27,1	16	13,3
40	KV/KH	15,5	55,5	110	153	16	–	28	–	60	42,8	21,5	18
	LV/LH						39	44,5					

Размер [мм]	Вариант	L1	L2	L3	L5	L6	L7	L8	L9	L10	L11	L12	L13
18	KV/KH	419,5	210	138	40	13	28	58	81	65	38	–	40
25	KV/KH	487,5	244	202	40	15	71	60	81	65	56	–	65
40	KV/KH	662	331	256	40	15	94	81	120	65	89	70	96
	LV/LH									100			

Размер [мм]	Вариант	L14	L15	L16	L17	L18	T1	T2	T3	T4 мин.	T5 мин.	T6	T7
18	KV/KH	3,2	–3,6	14,6	53	569,5	1,6	–	–	–	11	2,1	10
25	KV/KH	4	2,2	22,8	65,6	697,5	2,3	2	10	11	11	2,1	13
40	KV/KH	4	2,2	22,8	90	926	2,8	3	10	11	11	2,1	13
	LV/LH	5	–0,9	35,9									18

# Консольные приводы DGEA

Данные для заказа – Модульная продукция

FESTO

## Код заказа

Обязательные данные/Опции

- WH Вал привода, сзади
- WV Вал привода, спереди
- WB Вал привода с двух сторон
- KV/LV Корпус муфты, спереди
- KH/LH Корпус муфты, сзади
- ZWK Вторая головка привода

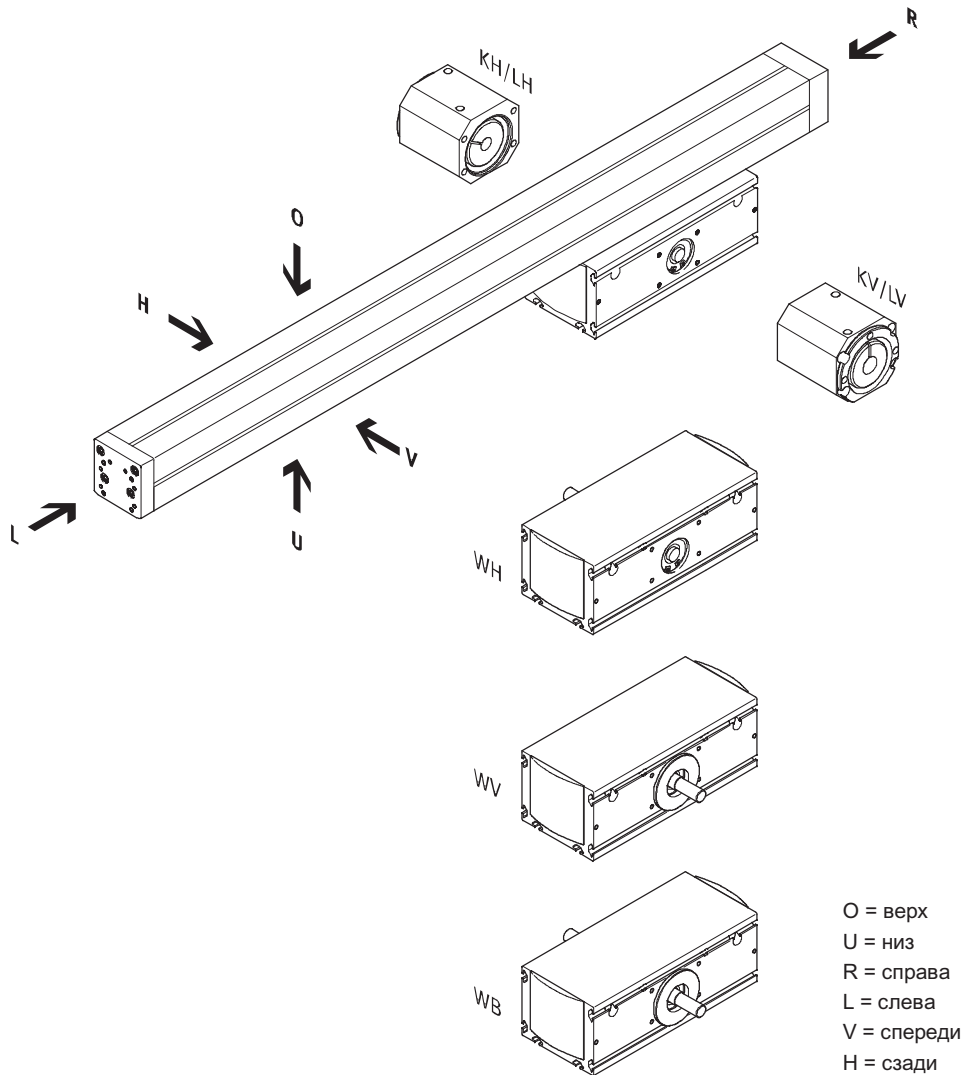



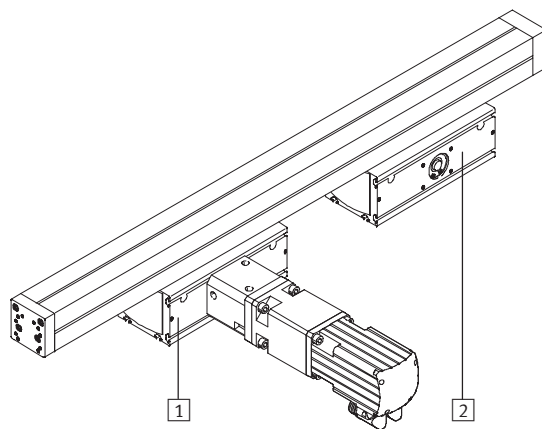

- 1 Головка привода
- 2 Дополнительно:  
Пассивная головка привода  
(для увеличения механического момента нагрузки)





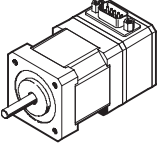

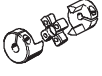
# Консольные приводы DGEA

FESTO

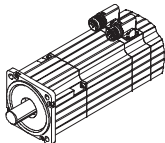
Принадлежности

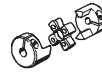
Допустимые комбинации с шаговым мотором						
Код заказа	Мотор	Фланец мотора	Муфта	Корпус муфты		
						
	Номер заказа Тип	Номер заказа Тип	Номер заказа Тип	Номер заказа Тип		
Для DGEA-18						
	Без редуктора/без тормоза					
STD	530 065 MTR-ST-87-48S-AA	530 082 MTR-FL44-ST87	123 042 KSE-30-D08-D11	530 468 DGEA-KG-18-ZR-FL44		
	Без редуктора/с тормозом					
STD + BR	530 066 MTR-ST-87-48S-AB	530 082 MTR-FL44-ST87	123 042 KSE-30-D08-D11	530 468 DGEA-KG-18-ZR-FL44		
Для DGEA-25						
	Без редуктора/без тормоза					
STD	530 065 MTR-ST-87-48S-AA	533 140 MTR-FL64-ST87	530 090 KSE-40-D11-D11	530 469 DGEA-KG-25-ZR-FL64		
	Без редуктора/с тормозом					
STD + BR	530 066 MTR-ST-87-48S-AB	533 140 MTR-FL64-ST87	530 090 KSE-40-D11-D11	530 469 DGEA-KG-25-ZR-FL64		
Для DGEA-40						
	С редуктором/без тормоза					
STG	530 067 MTR-ST-87-48S-GA	533 139 MTR-FL64-PL80	123 845 KSE-40-D15-D20	124 629 DGEA-KG-40-ZR-FL64		
	С редуктором/с тормозом					
STG + BR	530 068 MTR-ST-87-48S-GB	533 139 MTR-FL64-PL80	123 845 KSE-40-D15-D20	124 629 DGEA-KG-40-ZR-FL64		

Допустимые комбинации с сервомотором						
Код заказа	Мотор	Фланец мотора	Муфта	Корпус муфты		
						
	Номер заказа Тип	Номер заказа Тип	Номер заказа Тип	Номер заказа Тип		
Для DGEA-18						
	С редуктором/без тормоза					
SEG	526 725 MTR-AC-55-3S-GA	529 944 MTR-FL44-PL60	123 042 KSE-30-D08-D11	530 468 DGEA-KG-18-ZR-FL44		
	С редуктором/с тормозом					
SEG + BR	526 726 MTR-AC-55-3S-GB	529 944 MTR-FL44-PL60	123 042 KSE-30-D08-D11	530 468 DGEA-KG-18-ZR-FL44		
Для DGEA-25						
	С редуктором/без тормоза					
SEG	526 729 MTR-AC-70-3S-GA	529 945 MTR-FL64-AC70	525 864 KSE-40-D11-D12	530 469 DGEA-KG-25-ZR-FL64		
	С редуктором/с тормозом					
SEG + BR	526 730 MTR-AC-70-3S-GB	529 945 MTR-FL64-AC70	524 864 KSE-40-D11-D12	530 469 DGEA-KG-25-ZR-FL64		
Для DGEA-40						
	Со встроенным редуктором/без тормоза					
SEI	526 737 MTR-AC-100-5S-GA	529 949 MTR-FL118-AC100	530 940 KSE-65-D15-D24	530 470 DGEA-KG-40-ZR-FL118		
	Со встроенным редуктором/с тормозом					
SEI + BR	526 738 MTR-AC-100-5S-GB	529 949 MTR-FL118-AC100	530 940 KSE-65-D15-D24	530 470 DGEA-KG-40-ZR-FL118		

—  — Примечание

Редуктор имеет передаточное отношение 4 : 1.

Технические данные для шаговых моторов → 5 / 2.2-2

Технические данные для сервомоторов → 5 / 2.2-16

# Консольные приводы DGEA

Принадлежности

FESTO

## Комплект амортизатора DGEA-...-YSR

(Код заказа: C)

Материал:

Гальванизированная сталь  
Не содержит меди и тефлона

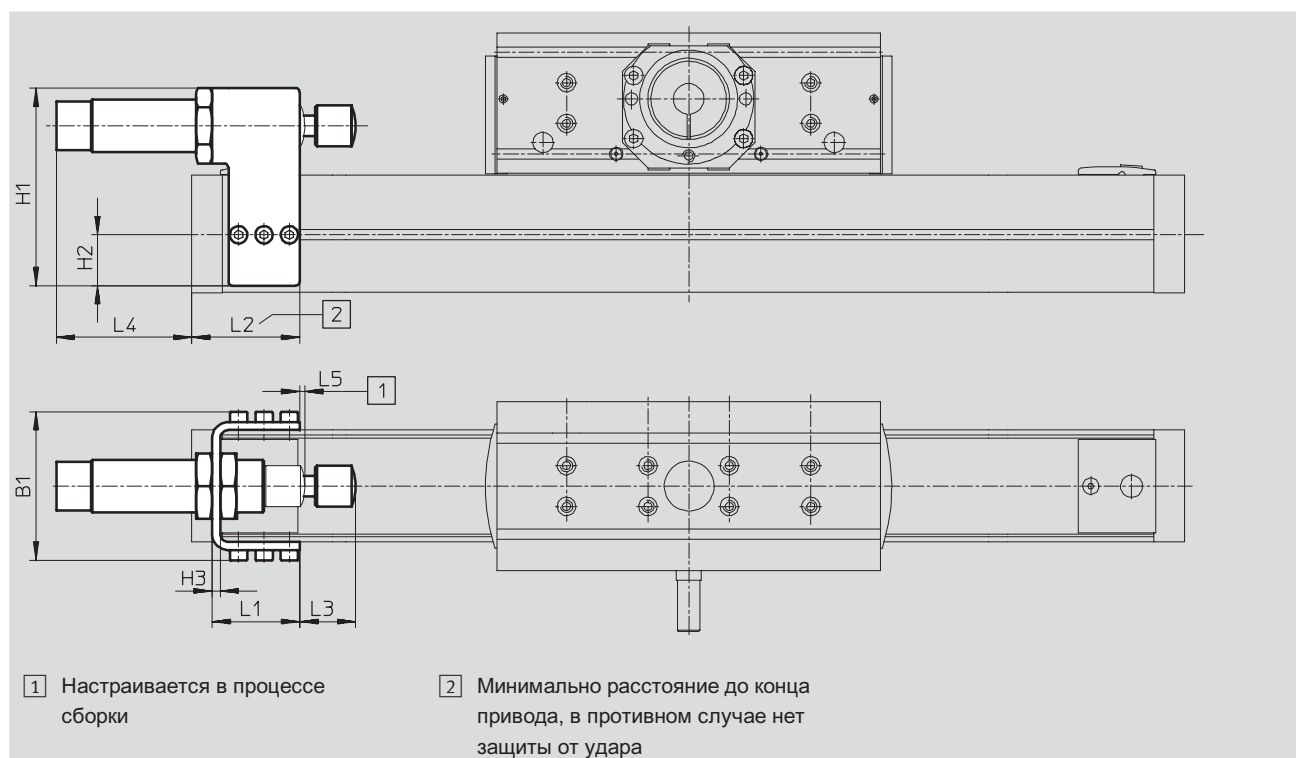

Размеры и данные для заказа												
Для размера	B1	H1	H2	H3	L1	L2	L3	L4	L5	Вес	Номер заказа	Тип
[мм]						+1			+1	[г]		
18	59	80	15	3	44	67	<sup>1)</sup>	<sup>1)</sup>	2	390	525 865	DGEA-18-YSR
25	73	97	25	4	43	60	<sup>1)</sup>	<sup>1)</sup>	2	630	525 866	DGEA-25-YSR
40	98	122	14	4	70,5	81	<sup>1)</sup>	<sup>1)</sup>	2	1 200	525 867	DGEA-40-YSR

1) Размер зависит от размера амортизатора и монтажного положения комплекта амортизатора.



# Консольные приводы DGEA

FESTO

Принадлежности

Монтажный комплект для датчика положения DGEA-...-SIE-M8

(Код заказа: L)

Материал:

Гальванизированная сталь

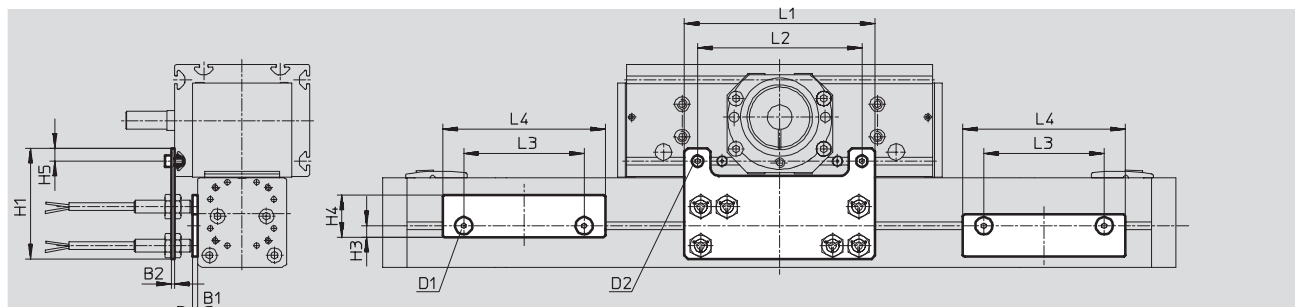

Размеры и данные для заказа									
Для размера [мм]	B1	B2	D1	D2	H1	H2	H3	H4	H5
18	3	2	M4	M4	77	35	5	21	7,5
25	3	2	M4	M5	68	17	7	26	8
40	3	7	M4	M5	92	42	7	26	10

Для размера [мм]	L1	L2	L3	L4	Вес [г]	Номер заказа	Тип
18	114	90	74	84	200	525 868	DGEA-18-SIE-M8
25	117	101	74	100	250	525 869	DGEA-25-SIE-M8
40	190	133	124,5	145	600	525 870	DGEA-40-SIE-M8

Данные для заказа		Технические данные → Том 1				
	Для размера [мм]	Замечания	Код заказа	Номер заказа	Тип	PU <sup>1)</sup>
<b>Резбовой вкладыш NST</b>						
	18	Для профильного паза	Y	526 091	NST-HMV-M4	1
	25, 40			150 914	NST-5-M5	1
	18, 25, 40	Для головки привода	X	150 914	NST-5-M5	1
<b>Центрирующая втулка ZBH</b>						
	18, 25, 40	Для головки привода	Z	150 927	ZBH-9	10
<b>Профиль для паза ABP/ABP-S</b>						
	18	Для профильного паза	S	151 680	ABP-5-S	2
	25, 40			151 681	ABP-5	2
	18, 25, 40	Для головки привода	B	151 681	ABP-5	2









1) Количество штук в упаковке











Базовая программа

# Консольные приводы DGEA

Принадлежности

FESTO

Данные для заказа – Индуктивные датчики положения M8						Технические данные → 4 / 8.2-1	
	Электрическое присоединение		Электрический выход	Светодиод	Длина кабеля [м]	Номер заказа	Тип
	Кабели	Штекер M8					
<b>НО контакт</b>							
	3-проводной	–	PNP		2.5	150 386	SIEN-M8B-PS-K-L
	–	3-полюсный	PNP			150 387	SIEN-M8B-PS-S-L
<b>НЗ контакт</b>							
	3-проводной	–	PNP		2.5	150 390	SIEN-M8B-PO-K-L
	–	3-полюсный	PNP			150 391	SIEN-M8B-PO-S-L

Данные для заказа – Штекерные разъемы					Таблица данных → Том 1		
	Монтаж	Электрический выход		Присоединение	Длина кабеля [м]	Номер заказа	Тип
		PNP	NPN				
<b>Прямой разъем</b>							
	Накидная гайка M8			3-полюсное	2,5	159 420	SIM-M8-3GD-2,5-PU
					5	159 421	SIM-M8-3GD-5-PU
<b>Угловой штекерный разъем</b>							
	Накидная гайка M8			3-полюсное	2,5	159 422	SIM-M8-3WD-2,5-PU
					5	159 423	SIM-M8-3WD-5-PU

 Базовая программа